

# Hidromasaje Santorini

## Santorini hydromassage

Código para pedidos / Ordering codes

**Hidromasaje Santorini** VHEM05-0007-002  
Santorini hydromassage

### Dimensiones / Dimensions

\*las dimensiones del faldón pueden aumentar entre +/- 5 mm a 10 mm las medidas externas de la bañera. / \*The dimensions of the apron can increase the external dimensions of the bathtub from +/- 5 mm to 10 mm.

| LARGO<br>LONG   | ANCHO<br>WIDTH  | PROF.<br>DEPTH   | ALTURA<br>HEIGHT | CAPACIDAD<br>CAPACITY |
|-----------------|-----------------|------------------|------------------|-----------------------|
| 180 cm<br>70.8" | 180 cm<br>70.8" | 75,4 cm<br>29.6" | 85,4 cm<br>33.6" | 830 L<br>219.3 Gal    |

Accesorios opcionales / Optional accessories

**Hidromasaje Santorini con Mantenedor de temperatura**  
Santorini hydromassage with temperature maintainer

**5.5 kw** VHEM05-0007-014 **10.5 kw** VHEM05-0007-107  
5.5 kw 10.5 kw

**15 kw** VHEM05-0007-014  
15 kw

**Hidromasaje Santorini con calentadores Bosch**  
Santorini hydromassage with Bosch heater

**Gas natural** VHEM05-0007-141 **Gas propano** VHEM05-0007-142  
Natural gas heater Propane gas heater

**Hidromasaje Santorini con calentadores Mastertemp**  
Santorini hydromassage with Mastertemp heater

**Gas natural** VHEM05-0007-078 **Gas propano** VHEM05-0007-077  
Natural gas heater Propane gas heater

### Vista lateral / Lateral view

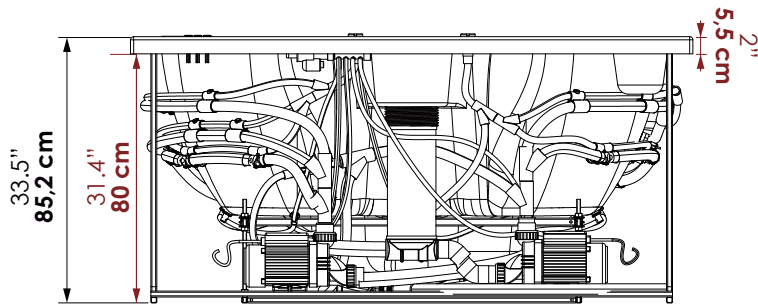

### Vista top / Top view

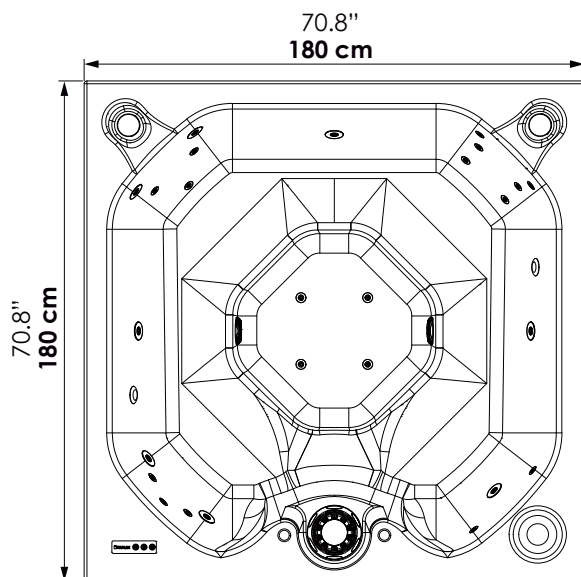

### Vista isométrica / Isometric view

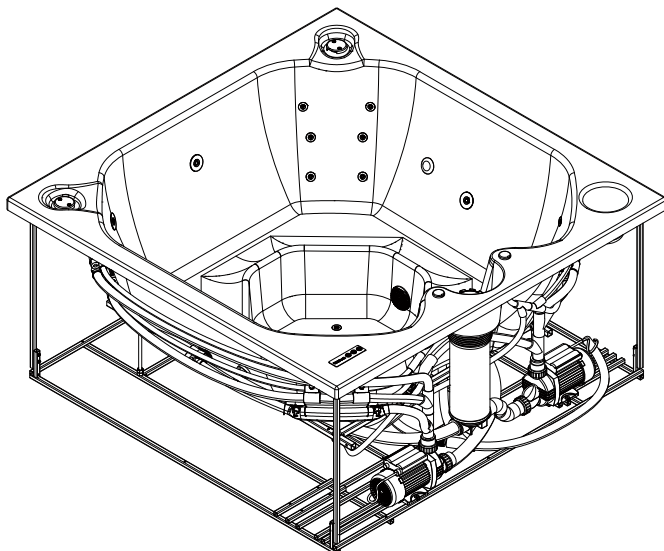

### SISTEMA HIDROMASAJE / HYDROMASSAGE SYSTEM

| DESCRIPCIÓN / Descriptions   | CANTIDAD / Quantity |
|--|---------------------|
| MICROJETS 1" x 5/16" ACH / MICROJETS 1" x 5/16" ACH                            | 18                  |
| HIDROJET CROMADOS 1"x 3/8" / Chromed hydrojet 1"x 3/8"                         | 8                   |
| PANEL DIGITAL + IOT / Digital IoT panel  | 1                   |
| CAJA CONTROL / Lights control box  | 1                   |
| REGULADOR DE PRESIÓN / Pressure regulator                                      | 2                   |
| MOTOBOMBA 1HP 110V 60HZ / A pump 1HP, 110V (200v - 50Hz for certain countries) | 2                   |
| BOQUILLA SUCCIÓN / Suction nozzle  | 2                   |
| REBOSE / Overflow  | 2                   |
| VÁLVULA DE DESAGÜE INTERNA / Internal drain valve                              | 1                   |

### SISTEMA CROMOTERAPIA / CHROMOTHERAPY SYSTEM

| DESCRIPCIÓN / Descriptions | CANTIDAD / Quantity |
|----------------------------|---------------------|
| LAMPARAS LED / LED lamps   | 2                   |

### VALORES AGREGADOS / ADEED VALUES

| DESCRIPCIÓN / Descriptions  | CANTIDAD / Quantity |
|---|---------------------|
| FILTRO DESNATADOR DE 50 PIES / 50 ft. skimmer filter  | 1                   |
| GENERADOR DE OZONO / Ozone generator  | 1                   |
| AUTOPORTANTE EN ACERO GALVANIZADO<br>Pre leveled suport base and self-leveling with galvanized pipe | 1                   |

### SISTEMAS Y ACCESORIOS OPCIONALES NO INCLUIDOS / SYSTEMS AND OPTIONAL ACCESSORIES NOT INCLUDED

| DESCRIPCIÓN / Descriptions  | CANTIDAD / Quantity |
|---|---------------------|
| MANTENEDOR DE TEMPERATURA 5.5 kw, 27.2 A, 220 (NO ES CALENTADOR) / Temperature maintainer 5.5 kw, 27.2 A, 220V                      | 1                   |
| MANTENEDOR DE TEMPERATURA 10.5 kw, 47.7 A, 220V (NO ES CALENTADOR) / Temperature maintainer 10.5 kw, 47.7 A, 220V (It is no heater) | 1                   |
| MANTENEDOR DE TEMPERATURA 15 kw, 68.2 A, 220V (NO ES CALENTADOR) / Temperature maintainer 15 kw, 68.2 A, 220V (It is no heater)     | 1                   |
| CALENTADOR A GAS PROPANO / Propane gas heater   | 1                   |
| CALENTADOR A GAS NATURAL / Natural gas heater   | 1                   |
| CUBIERTA PROTECTORA / 1Protective cover   | 1                   |

## CERTIFICADOS

Los materiales utilizados en la fabricación del hidromasaje, cumplen normas internacionales de calidad. Los equipos eléctricos y accesorios ensamblados cumplen con normas nacionales e internacionales de seguridad eléctrica.

## CERTIFICATIONS

The materials used for manufacturing the hydromassage satisfy international quality standards. Electrical equipment and accessories assembled comply with national and international electrical safety standards.

## VENTAJAS

- Hidromasaje fácil y rápida de instalar.
- Posee un sistema auto portante nivelante que permite una sencilla y rápida instalación.
- Fabricado con materias primas y equipos de reconocidas marcas multinacionales, lo que garantiza cumplimientos de estándares internacionales de calidad y seguridad de los equipos.

## ADVANTAGES

- Hydromassage easy and quick to install.
- It has a pre-levelled support system that allows a quick and easy installation.
- Manufactured with raw materials and multi-brand equipment ensuring compliance with international standards of quality and safety of the equipment.

## IMPORTANTE

- El hidromasaje no se decolora con la acción de los rayos solares en el tiempo.
- El brillo natural se mantiene con el uso periódico de cera para automóviles.
- Soporta cambios bruscos de temperatura sin resquebrajarse.
- Servicio Firplak de mantenimiento disponible en las principales ciudades de Colombia.
- Fuera de Colombia comunicarse con el distribuidor de su localidad.

## IMPORTANT

- The hydromassage does not bleach with the sunlight or time.
- The natural shine is kept using car wax frequently.
- These products resist hard weather conditions without cracking.
- Firplak maintenance service available in main cities of Colombia.
- Outside Colombia contact your local dealer.

## MATERIAL / MATERIAL

Poliéster reforzado con fibra de vidrio  
Fiber glass reinforced polyester (FRP).

## COLOR / COLORS

Colores de porcelana sanitaria  
Available in all colors from sanitaerware

- Blanco.
- Marfil.

cód.  
100

cód.  
103

## Garantía hidromasaje inglés

English hydromassage guarantee

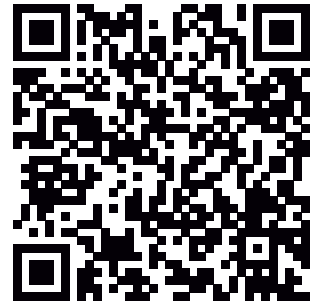

## Garantía hidromasaje español

Spanish hydromassage guarantee

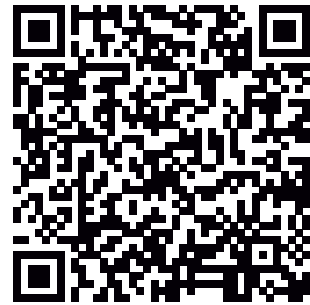

## Manual de manejo hidromasaje

Hydromassage operation manual



## Manual mantenimiento del agua

Water maintenance manual



**Importante:** No instale su hidromasaje sin la ayuda de un técnico especializado o de su asesor comercial.

**Firplak tel:** 4441771 (opción: 2)

+57 316-481-2857

**Important:** do not install your hydromassage without the help of a specialized technician or your business advisor.

**Firplak tel:** 4441771 (opcion: 2)

+57 316-481-2857

Itagüí, Antioquia, Colombia  
Calle 29 No 41-15

Tel. 574+ 444 17 71 / info@firplak.com  
servicioalcliente@firplak.com

**FIRPLAK**



www.firplak.com