

Calentador a Gas Clasic JSQ-32AB 16lts Todo en uno Clasic JSQ-32AB Gas Heater 16 L All-in-one



¡Importante!

Important!

No instale su calentador sin la ayuda de un técnico especializado o de su asesor comercial Firplak.

Don't install your gas heater without the help of a specialized technician or your business advisor.



Pasos para la instalación

Installation Steps

- Leer las instrucciones técnicas y para el usuario antes de instalar y poner en funcionamiento el aparato.
- Tener en cuenta los consejos e indicaciones del manual de instalación y manejo.
- El calentador solo puede ser instalado en un local que cumpla los requisitos de ventilación adecuados.
- La instalación sólo puede llevarse a cabo por un instalador certificado por un organismo de control.
- Este calentador no puede instalarse en baños o dormitorios.
- La potencia útil del calentador disminuye a medida que aumenta la altitud del sitio de instalación con respecto al nivel del mar.
- La adaptación para utilizar otro tipo de gas debe ser realizada por un instalador acreditado.

- Read the technical and user instructions before installing and putting the appliance into operation.

- Take into account the advice and indications of the installation and operation manual.

- The heater can only be installed in a room that meets the proper ventilation requirements.

- The installation can only be carried out by an installer approved and/or certified by a control body.

- This heater cannot be installed in bathrooms or bedrooms.

- The useful power of the heater decreases as the altitude of the installation site increases with respect to sea level.

- The adaptation to use another type of gas must be carried out by an accredited installer.



Para más información con respecto a la instalación del calentador, conexiones eléctricas y precauciones por favor remítase al manual del fabricante.

For more information regarding heater installation, electrical connections, and precautions, please refer to the manufacturer's manual.



**La información utilizada en este instructivo está basada en el manual de instalación del producto Clasic.*

**The information used in this instruction is based on the Clasic product installation manual.*



Planos del calentador

Heater plans

Dimensiones (en mm)
Dimensions (in mm)

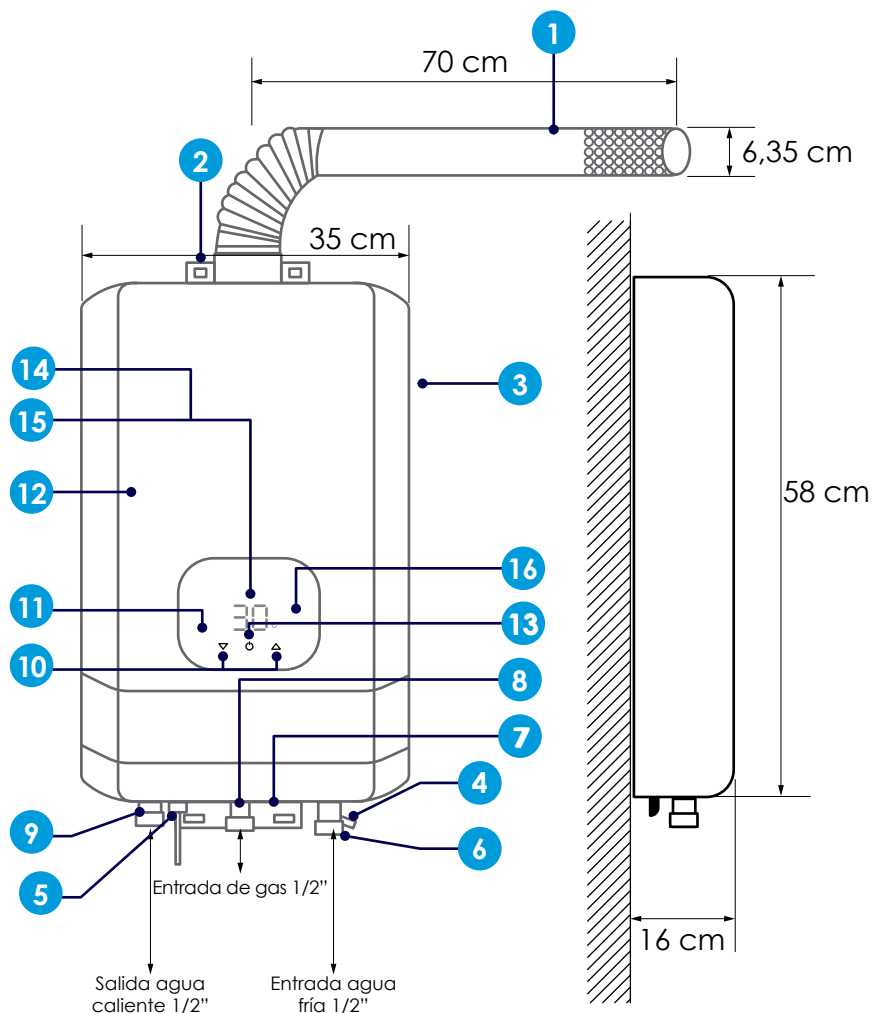

Partes del calentador

Gas heater parts

- | | |
|---|--|
| 1 Ducto rígido. | 1 Rigid duct. |
| 2 Soporte de fijación superior. | 2 Upper mounting bracket. |
| 3 Chasis. | 3 Chassis. |
| 4 Perilla de ajuste de caudal de agua. | 4 Water flow adjustment knob. |
| 5 Conexión eléctrica. | 5 Electrical connection. |
| 6 Entrada del agua fría. | 6 Cold water inlet. |
| 7 Soporte de fijación inferior. | 7 Lower mounting bracket. |
| 8 Entrada de gas. | 8 Gas inlet. |
| 9 Salida de agua caliente. | 9 Hot water outlet. |
| 10 Botones de ajuste de potencia del quemador. | 10 Burner power adjustment buttons. |
| 11 Visión para llama. | 11 Flame view window. |
| 12 Cubierta. | 12 Cover. |
| 13 Interruptor general (switch). | 13 Main switch. |
| 14 Indicador de potencia del quemador. | 14 Burner power indicator. |
| 15 Indicador de temperatura. | 15 Temperature indicator. |
| 16 Indicador de circulación de agua. | 16 Water circulation indicator. |

Conexiones

Connections

Agua / Water		Gas / Gas	
Fría Cold	Caliente Cold	Nat.	G.L.P.
1/2"	1/2"	1/2"	1/2"



Instalación (solo para técnicos especializados y capacitados)

Installation (only for specialized technicians and trained)



¡Importante!

Important!

- Este calentador debe ser instalado por personal calificado.
- Este calentador no debe instalarse en baños o dormitorios.
- Leer las instrucciones técnicas antes de instalar este calentador.
- Leer las instrucciones de uso antes de encender este calentador.
- Se obtiene una reducción en la potencia útil cuando aumenta la altitud del sitio de instalación del artefacto con respecto al nivel del mar.
- Se requiere de personal cualificado para la instalación del calentador. La adaptación para utilizar otro tipo de gas debe ser realizada también por un técnico calificado, la compañía de gas o un representante del fabricante.
- Calentador provisto de dispositivo de control de contaminación de la atmósfera.
- Este artefacto, no debe utilizarse por periodos superiores a 20 minutos.
- **Importante:** Este artefacto no debe conectarse a un conducto de evacuación de los productos de la combustión.
- Este artefacto solo puede instalarse en un lugar que disponga de las condiciones de ventilación establecidas en la **N.T.C. 3631 segunda actualización: 2011- 08- 26**. No debe instalarse en baños ni dormitorios.
- Este calentador está ajustado para ser instalado desde cero a 2800 m.s.n.m
- La inadecuada instalación de este calentador, así como su reparación y eventuales modificaciones (conversión a diferentes gases), hechas por personal no autorizado por la marca CALSIC respaldada por el grupo IB SAS y la actualización de repuestos de otras marcas, anulan la garantía, alteran el buen funcionamiento y disminuyen la seguridad en la operación del calentador.
- Señor usuario cerciórese que el instalador cumpla todas las disposiciones y recomendaciones del fabricante descritas en este manual.
- Para resolver cualquier duda referente al calentador de la marca CLASIC respaldada por grupo IB SAS consulte nuestra línea de servicio (4)444-26-65 en la ciudad de Medellín y a nivel nacional con nuestra

línea gratuita 018000-110828 y/o el portal del fabricante www.classic.com.co

Referencia a normas técnicas y/o reglamentos técnicos que deben cumplirse para la instalación y el adecuado funcionamiento del calentador:

- Norma técnica colombiana NTC 2505 "Instalaciones para suministro de gas destinadas a usos residenciales y comerciales".
- Norma técnica colombiana en el NTC 2635 "Productos químicos para uso industrial. Compuesto sellantes para uniones de tuberías y accesorios para gas natural y GPL".
- Norma técnica colombiana NTC 3631 (segunda actualización) "Ventilación de recintos interiores donde se instalan artefactos que emplean gases combustibles para uso doméstico, comercial e industrial".
- Norma técnica colombiana NTC 3643 (primera actualización) "Gasodomésticos. Especificaciones para la instalación de gasodomésticos para la producción instantánea de agua caliente para uso doméstico. Calentadores de paso".
- Norma técnica colombiana NTC 3765 "Gasodomésticos. Requisitos generales de seguridad para gasodomésticos"
- Norma técnica colombiana NTC 3740 "Válvulas metálicas para gas accionadas manualmente para uso en sistemas de tubería con presiones manométricas de servicios inferiores a cero 0.069 Bar (1 P.S.I.)".
- Resolución 0680 del M.C.I.T.
- Resolución 1814 M.C.I.T.
- Resolución 1509 M.C.I.T.
- Las demás disposiciones emitidas por la firma distribuidora del gas combustible.



Instalación (solo para técnicos especializados y capacitados)

Installation (only for specialized technicians and trained)



¡Importante!

Important!

- This heater must be installed by qualified personnel.
- This heater should not be installed in bathrooms or bedrooms.
- Read the technical instructions before installing this heater.
- Read the user instructions before turning on this heater.
- There is a reduction in useful power when the altitude of the installation site increases relative to sea level.
- Qualified personnel are required for the installation of the heater. The adaptation to use another type of gas must also be performed by a qualified technician, the gas company, or a manufacturer's representative.
- The heater is equipped with an atmospheric pollution control device.
- This appliance should not be used for periods exceeding 20 minutes.
- Important: This appliance should not be connected to a combustion product evacuation duct.
- This appliance can only be installed in a place that meets the ventilation conditions established in N.T.C. 3631 second update: 2011-08-26. It should not be installed in bathrooms or bedrooms.
- This heater is set to be installed from 0 to 2800 meters above sea level. Improper installation of this heater, as well as its repair and any modifications (conversion to different gases) made by personnel not authorized by the CALSIC brand supported by the IB SAS group, and the use of spare parts from other brands, void the warranty, alter proper functioning, and decrease operational safety of the heater.
- Dear user, ensure that the installer complies with all manufacturer provisions and recommendations described in this manual.
- For any questions regarding the CLASIC brand heater supported by the IB SAS group, please consult our service line (4)444-26-65 in the city of Medellín and nationwide on our toll-free line 018000-110828 and/or the manufacturer's website www.classic.com.co.

Reference to Technical Standards and/or Regulations for the Installation and Proper Operation of the Heater:

- Colombian Technical Standard NTC 2505: "Installations for gas supply intended for residential and commercial use."
- Colombian Technical Standard NTC 2635: "Chemical products for industrial use. Sealant compounds for pipe and fitting joints for natural gas and LPG."
- Colombian Technical Standard NTC 3631 (Second Update): "Ventilation of interior spaces where appliances using combustible gases for domestic, commercial, and industrial use are installed."
- Colombian Technical Standard NTC 3643 (First Update): "Gas appliances. Specifications for the installation of gas appliances for the instantaneous production of hot water for domestic use. Instantaneous water heaters."
- Colombian Technical Standard NTC 3765: "Gas appliances. General safety requirements for gas appliances."
- Colombian Technical Standard NTC 3740: "Metal gas valves manually operated for use in piping systems with service gauge pressures below 0.069 Bar (1 P.S.I.)."
- Resolution 0680 from M.C.I.T.
- Resolution 1814 from M.C.I.T.
- Resolution 1509 from M.C.I.T.
- Other provisions issued by the fuel gas distributor.

A Elección del lugar de instalación

Choice of installation site

Indicaciones generales

General indications

El calentador deberá instalarse en un lugar donde no constituyan una condición de riesgo para los usuarios ni sus bienes. Conserve una distancia de 5 cm entre el ducto rígido y el calentador y el techo o cielo raso, una distancia de 30 cm a los lados ya sea de muebles, cortinas, plásticos, cartones, etc., una distancia de 30 cm entre la válvula de paso de gas e interruptores eléctricos y tomacorrientes.

The heater should be installed in a location where it does not pose a risk to users or their property. Maintain a distance of 5 cm between the rigid duct and the heater and the ceiling, a distance of 30 cm to the sides from furniture, curtains, plastics, cardboard, etc., and a distance of 30 cm between the gas shut-off valve and electrical switches and outlets.

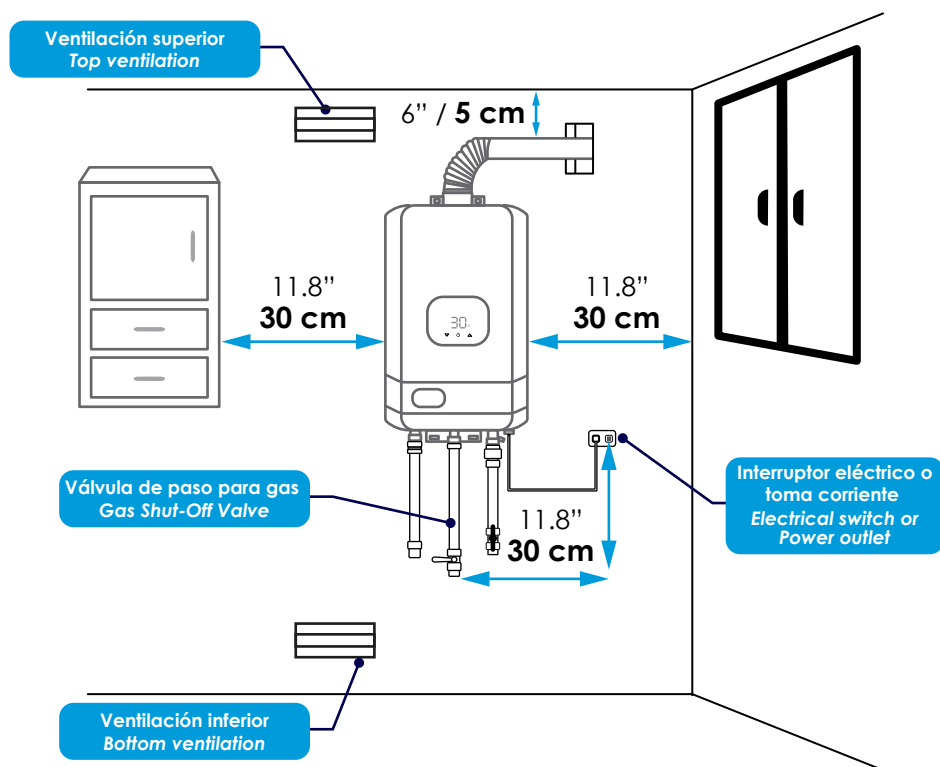

Sitio de ubicación del calentador

Site of heater location

Al momento de elegir el sitio de ubicación del calentador cerciórese que éste ofrezca un fácil acceso, tanto para la manipulación por parte del usuario como para la intervención por parte del técnico al momento de realizar un servicio de mantenimiento. Para tal fin, observe las siguientes recomendaciones:

- El calentador debe ubicarse en forma totalmente vertical.
- La localización del calentador debe hacerse tan cerca como sea posible de las áreas donde se utiliza agua caliente para evitar la pérdida térmica por recorrido.
- En ningún caso, el sitio de instalación del calentador debe compartir espacio con materiales combustibles (pinturas, disolventes, etc.), insumos químicos (abonos, detergentes, etc.) o cualquier otro tipo de productos que contaminen el aire del recinto.
- Ubique el calentador en un sitio con buenas condiciones de ventilación.
- Los calentadores de paso continuo diseñados para funcionar con gases de la tercera familia (G.L.P.), no deberán instalarse en sótanos, semisótanos o construcciones similares bajo nivel, que favorezcan la acumulación de mezclas explosivas aire gas.

When choosing the location for the heater, ensure it provides easy access for both user operation and technician servicing. To this end, observe the following recommendations:

- The heater should be positioned completely vertically.
- Locate the heater as close as possible to areas where hot water is used to minimize thermal loss over distance.
- Under no circumstances should the heater installation site share space with combustible materials (paints, solvents, etc.), chemical supplies (fertilizers, detergents, etc.), or any other products that could contaminate the air in the area.
- Place the heater in a location with good ventilation conditions.
- Continuous flow heaters designed to operate with third family gases (LPG) should not be installed in basements, semi-basements, or similar low-level structures that could promote the accumulation of explosive air-gas mixtures.



¡Importante!

Important!

Independientemente de las condiciones de ventilación, este calentador no podrá instalarse en cuartos de baño, dormitorios, ni en compartimientos tales como armarios, closets y otros similares.

Regardless of ventilation conditions, this heater must not be installed in bathrooms, bedrooms, or in compartments such as closets and similar enclosures.

B Instalación calentador y accesorios

Heater installation and accessories

Montaje del calentador

Water heater installation

Verifique que el área comprendida entre el ducto rígido y el cielo raso tenga un espacio libre mínimo de 5 cm. de igual manera asegúrese de conservar un espacio libre mínimo de 30 cm entre las partes laterales del calentador y cualquier material combustible.

el equipo debe instalarse a una altura de 1.80 m del piso en sentido ascendente hasta su parte superior. La pared sobre la que se instalará el calentador deberá poseer una característica estructural capaz de resistir las cargas estáticas y dinámicas que el calentador puede inducir y la radiación de calor que pueda generar.

¡Atención! nunca instale el calentador sobre paredes de madera u otros materiales fácilmente inflamables.

El calentador no deberá instalarse a la intemperie ni en espacios exteriores, si no se protege contra la lluvia el viento y los demás rigores climáticos dentro de compartimientos dispuestos para ello cumpliendo con los requisitos de la norma Técnica Colombiana N.T.C. 3643 (primera actualización).

Ensure that the area between the rigid duct and the ceiling has a minimum clearance of 5 cm. Likewise, maintain a minimum

clearance of 30 cm between the sides of the heater and any combustible material.

The equipment should be installed at a height of 1.80 m from the floor upwards to its upper part. The wall where the heater will be installed must have structural characteristics capable of withstanding the static and dynamic loads induced by the heater and the heat radiation it may generate.

Attention! Never install the heater on wooden walls or other easily flammable materials.

The heater should not be installed outdoors or in open spaces unless protected against rain, wind, and other weather conditions within compartments designed for this purpose, complying with the requirements of Technical Standard Colombian N.T.C. 3643 (first update).



¡Importante!

Important!

No instale su calentador sin la ayuda de un técnico especializado o de su asesor comercial Firplak.

Don't install your gas heater without the help of a specialized technician or your business advisor.

C Identifique las siguientes piezas para preparar la instalación del calentador:

Identify the following parts to prepare for heater installation:

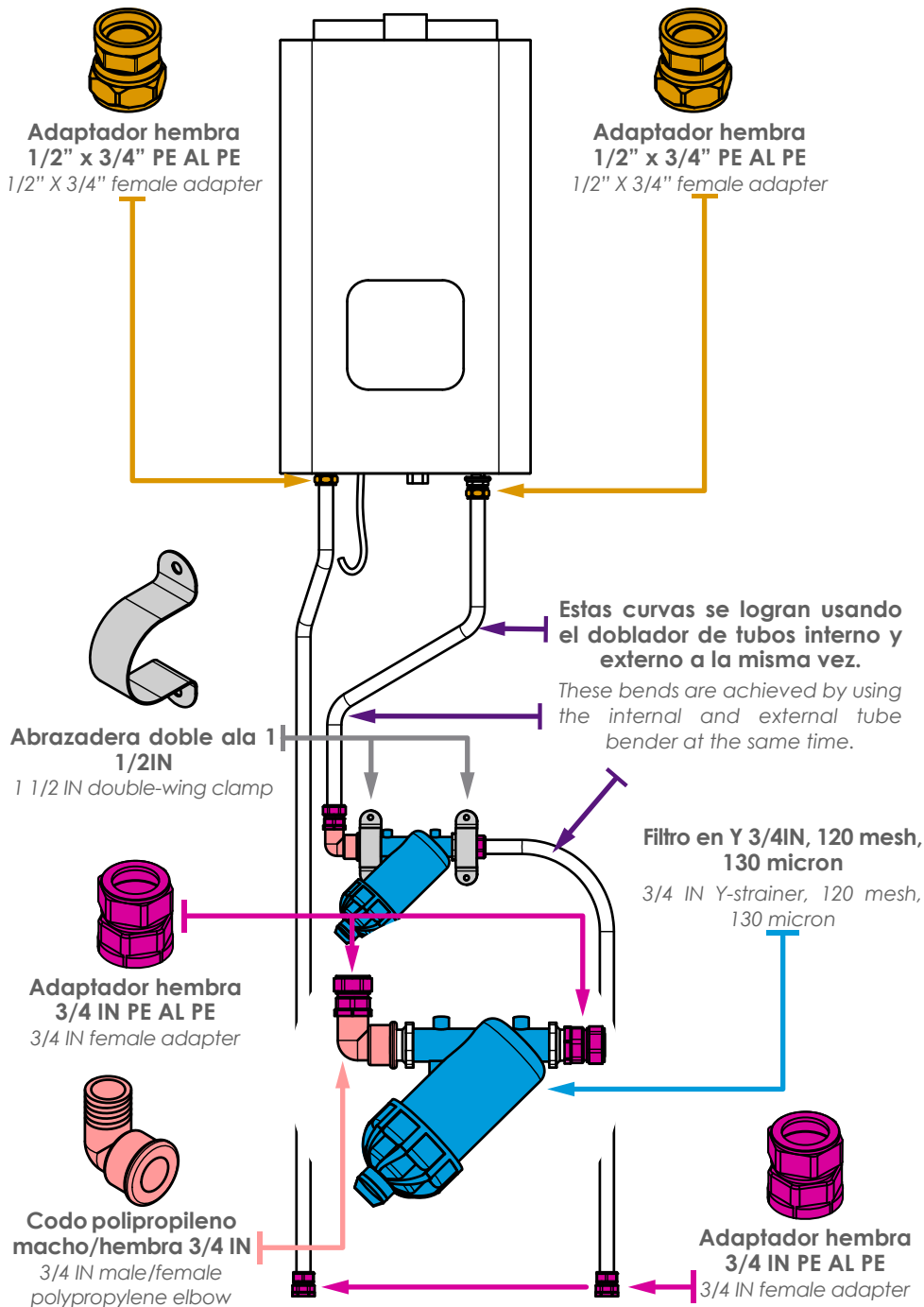

Para tener en cuenta:

1. Debe contar con dos tomacorrientes, uno para el calentador y otro para el hidromasaje, ambos independientes.
2. Utilice todos los accesorios necesarios para la instalación y conexión del calentador con el hidromasaje.
3. El largo de tubería lineal usada entre el calentador y el hidromasaje no puede superar los 6 metros, ya que tardará más en calentarse.
4. El agua sale del calentador a 65°C.
5. No manipule ni instale el calentador si ud no es un instalador autorizado.

To keep in mind:

1. It must have two electrical outlets, one for the heater and the other for the hydromassage, both independent.
2. Use all necessary accessories for the installation and connection of the heater with the whirlpool.
3. The linear piping between the heater and whirlpool should not exceed 6 meters to prevent heating delays.
4. The water leaves the heater at 65°C.
5. Do not handle or install the heater if you are not an authorized installer.

D Esquema instalación Gas propano

Propane gas installation scheme

Identifique las siguientes piezas para preparar la instalación del calentador:
Identify the following parts to prepare for heater installation:

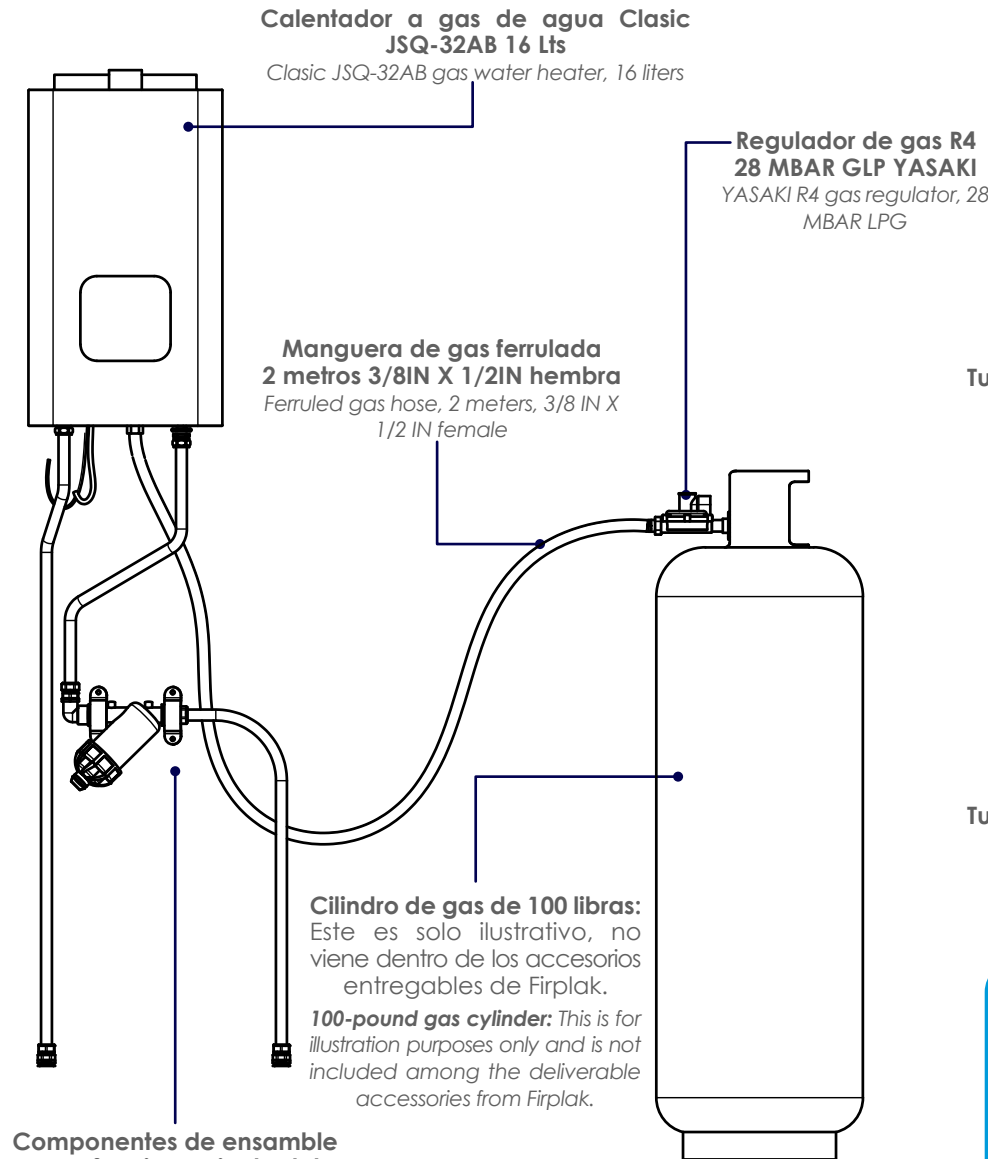

Componentes de ensamble para funcionamiento del calentador.

Assembly components for the operation of the heater.

Adaptador macho CPVC 3/4 IN: Todas las acometidas llevan este adaptador.

3/4 IN CPVC male adapter:
All connections use this adapter.

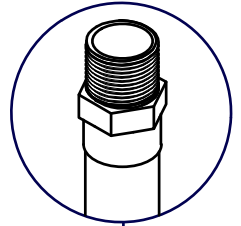

Codo CPVC 3/4 IN:

La cantidad de codos cambia según el lugar de instalación, **se debe usar la menor cantidad posible para no afectar el caudal** suministrado al calentador.

3/4 IN CPVC elbow:
The number of elbows varies depending on the installation location. The fewest possible should be used to avoid affecting the flow supplied to the heater.

Tubería CPVC 3/4 IN
3/4 IN CPVC pipe

Tubería CPVC 3/4 IN
3/4 IN CPVC pipe

Adaptador macho CPVC 3/4 IN:
Todas las acometidas llevan este adaptador.

3/4 IN CPVC male adapter:
All connections use this adapter.

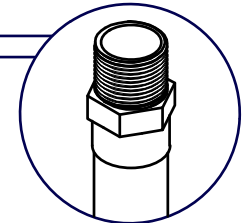

El cilindro de gas, los codos CPVC 3/4 IN, la tubería CPVC 3/4 IN y la tubería PE-AL-PE 3/4 IN no se incluyen en los accesorios que suministra Firplak y estos deben ser suministrados por el cliente, ya que varía dependiendo del sitio de instalación.

The gas cylinder, 3/4 IN CPVC elbows, 3/4 IN CPVC pipe, and 3/4 IN PE-AL-PE pipe are not included in the accessories supplied by Firplak and must be provided by the customer, as they vary depending on the installation site.



E Esquema instalación Gas natural

Natural gas installation scheme

Identifique las siguientes piezas para preparar la instalación del calentador:
Identify the following parts to prepare for heater installation:

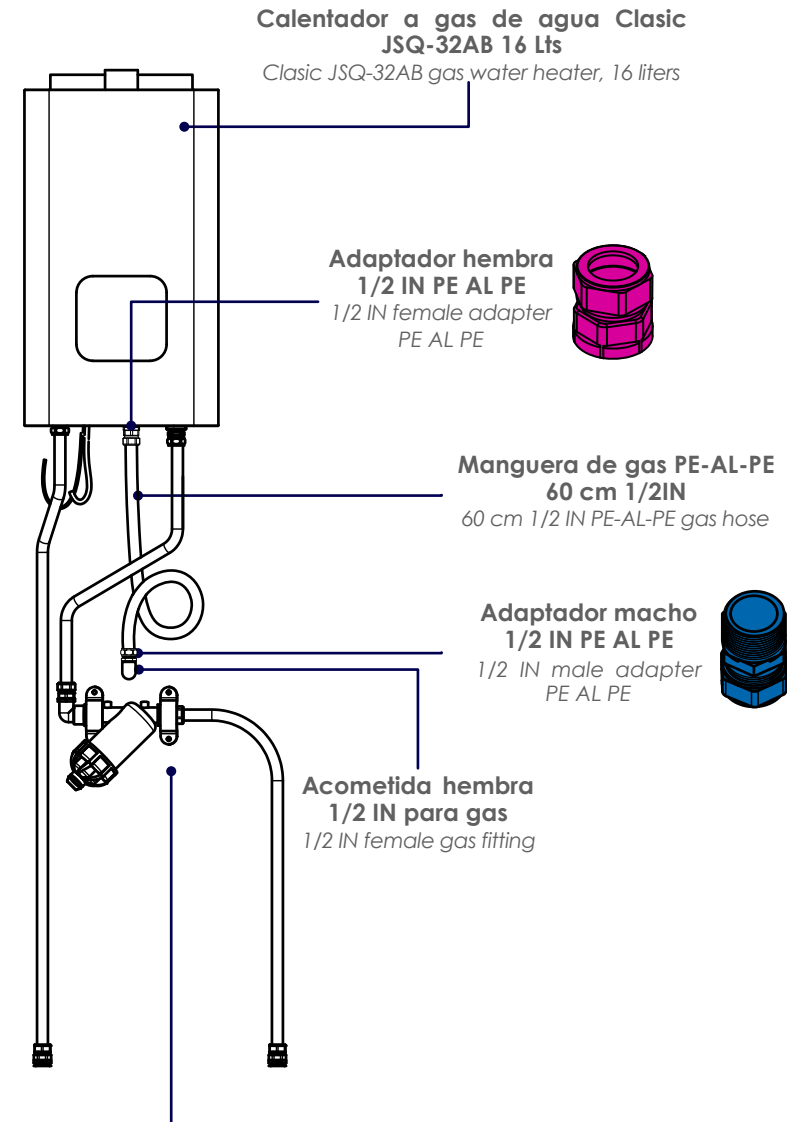

Componentes de ensamble para funcionamiento del calentador.
Assembly components for the operation of the heater.

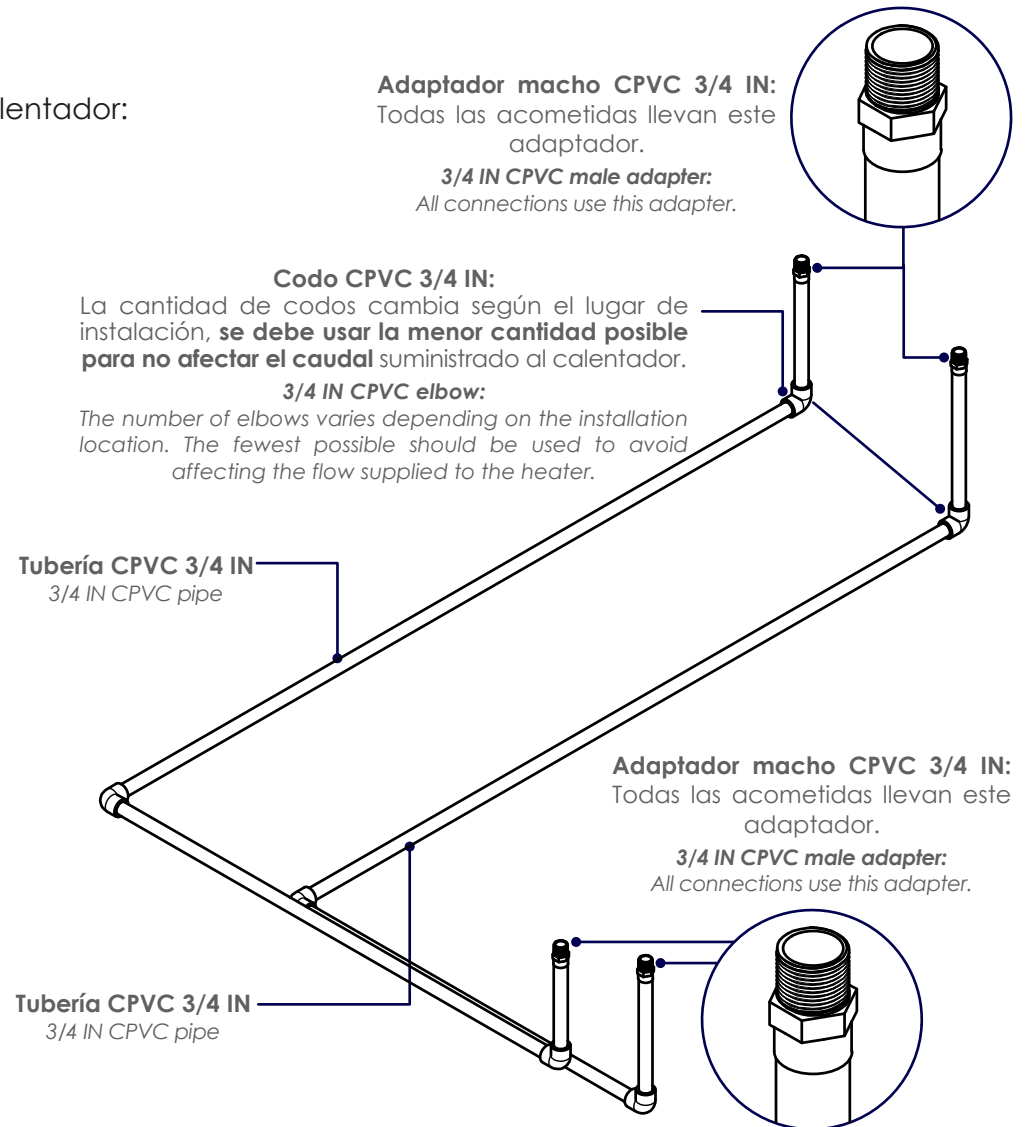

Los codos CPVC 3/4 IN, la tubería CPVC 3/4 IN y la tubería PE-AL-PE 3/4 IN no se incluyen en los accesorios que suministra Firplak y estos deben ser suministrados por el cliente, ya que varía dependiendo del sitio de instalación.
The 3/4 IN CPVC elbows, 3/4 IN CPVC pipe, and 3/4 IN PE-AL-PE pipe are not included in the accessories supplied by Firplak and must be provided by the customer, as they vary depending on the installation site.

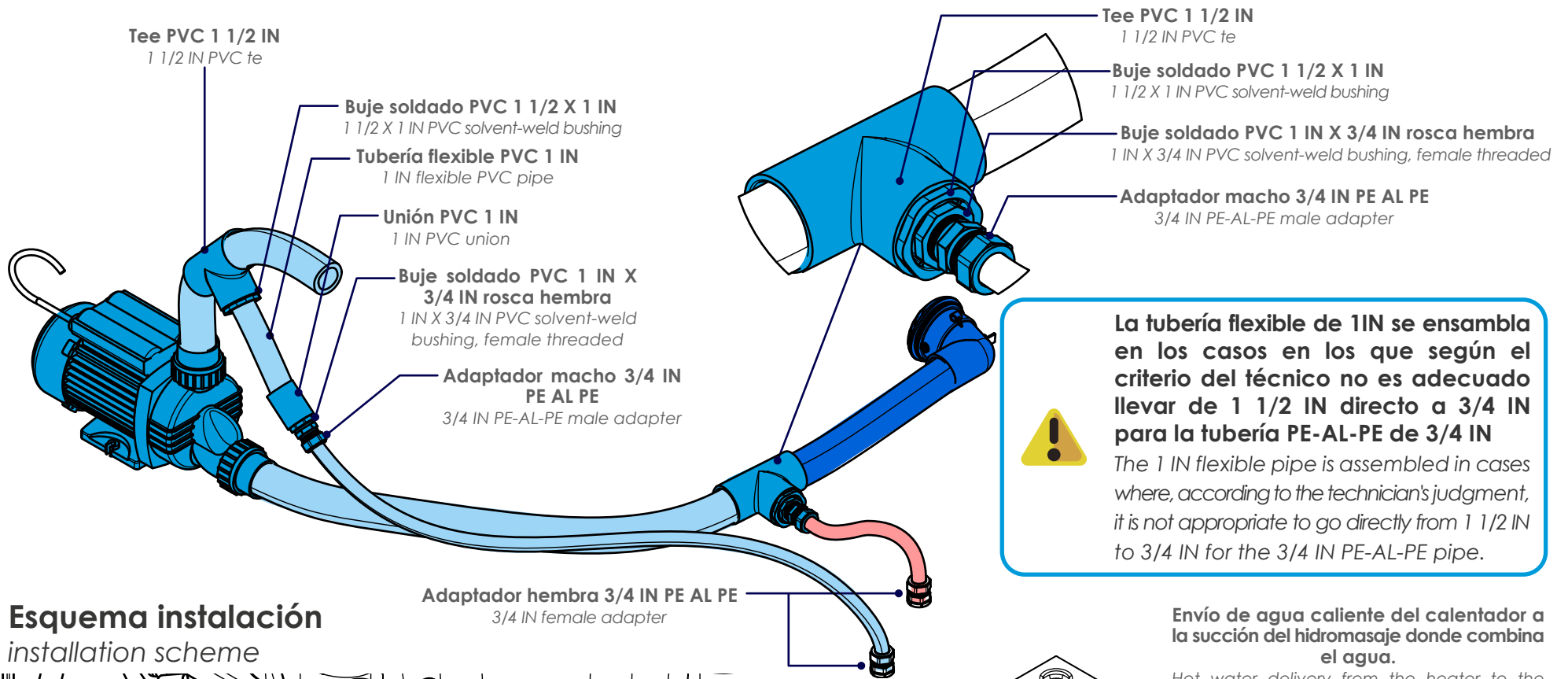

Esquema instalación

installation scheme

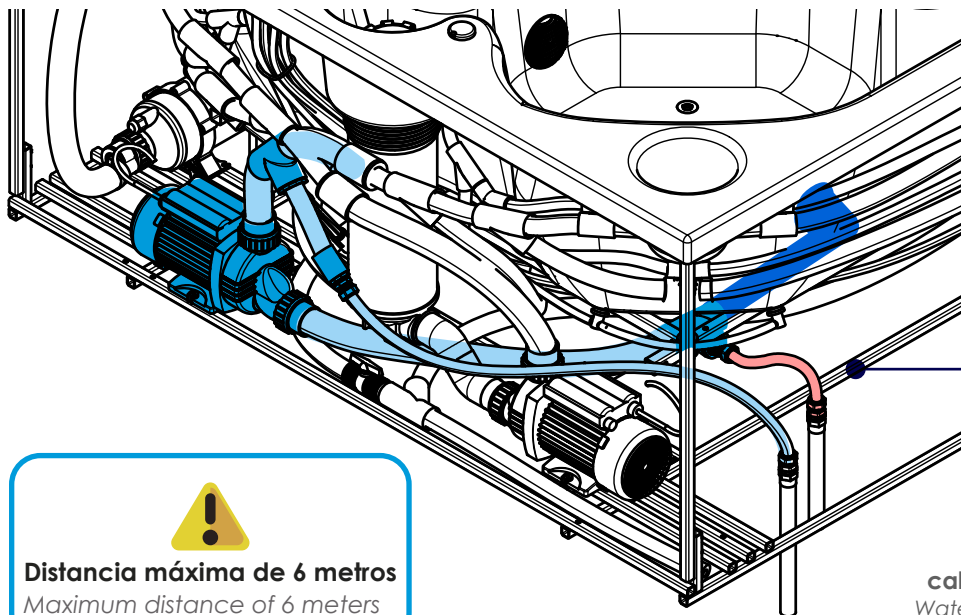

Envío de agua caliente del calentador a la succión del hidromasaje donde combina el agua.

Hot water delivery from the heater to the suction of the hot tub, where the water is mixed.

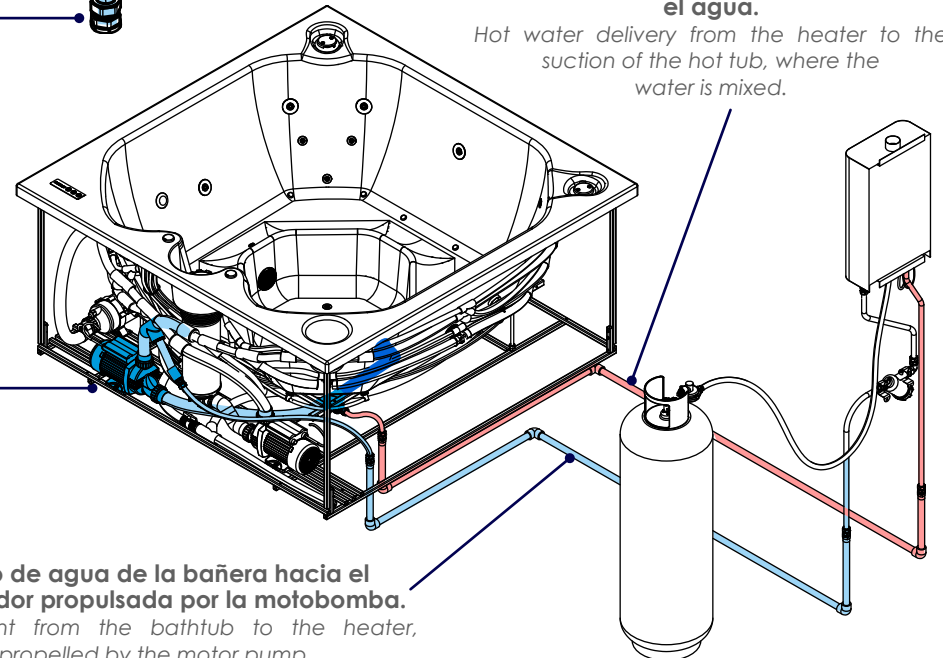

Envío de agua de la bañera hacia el calentador propulsada por la motobomba.

Water sent from the bathtub to the heater, propelled by the motor pump.



Distancia máxima de 6 metros
Maximum distance of 6 meters

F Verificación de funcionamiento

Function check

1. Presione el botón activar hidroterapia 2 veces para activar la motobomba conectada al calentador.
2. Verifique que la motobomba y el calentador enciendan correctamente.
3. Verifique que el calentador de gas llegue a su máxima temperatura de 65°C.

1. Press the activate hydrotherapy button 2 times to activate the motorized pump connected to the heater.
2. Verify that the pump and heater start correctly.
3. Check that the gas heater reaches its maximum temperature of 65°C.



Recomendaciones de manejo

Management recommendations:

- No llenar con agua a temperatura mayor a 40°C, esto afectará su salud, la capa de pintura y los accesorios de éste hidromasaje.

Efectos contraproducentes en el cuerpo:

- Subida de presión arterial, daños en la piel como inflamación, eccemas, psoriasis, quemaduras y desmayos.
- En personas embarazadas puede afectar las células del bebé en formación.
- Hipertermia que puede afectar tanto a hombres como mujeres.

La temperatura ideal de uso del agua en una bañera debe estar entre los 37-38.5°C; por eso se recomienda el limitante de 38°C.

- Para un buen funcionamiento el hidromasaje se sugiere que este debe estar lleno 5 cm arriba de los hidrojets. Verifique que la motobomba y el mantenedor de temperatura (si lo tiene) estén encendidos y bien conectados.
- Compruebe el funcionamiento de las luces y los hidrojets, aerrojets y accesorio adicional, encendido y el sistema de llenado del hidromasaje.
- El calentador tiene la posibilidad de configurarse a 65°C, esto para garantizar una curva de temperatura óptima.
- En caso de configurarse una menor temperatura a 65°C, afectará directamente los tiempos en los que la bañera se caliente (ésta va a tardar más).
- **Necesidades eléctricas:** La conexión debe estar adecuada para la necesidad de consumo eléctrico de cada calentador de 50 W.
- Limpiar el filtro del calentador cada vez que se vaya a utilizar el jacuzzi.
- Al realizar una limpieza general del hidromasaje donde se utilice cloro y otros componentes químicos, verifique el estado del PH del agua (Medida del grado de acidez o alcalinidad: 7,0 -7,6) y % de cloro del agua (hasta 1 ppm) antes de utilizar la motobomba del calentador, ya que esto afecta directamente la garantía del producto. Es importante el uso de un kit comparador para prueba de Ph; principalmente para los lugares donde se usan aguas duras (tratadas de nacimientos de agua y adyacentes).
- Usar un filtro en Y de 130 micras para el calentador.



¡Importante!

Important!

No instale su calentador sin la ayuda de un técnico especializado o de su asesor comercial Firplak.

Don't install your gas heater without the help of a specialized technician or your business advisor.

- Do not fill with water at a higher temperature than 104°F, this will affect your health, the paint and its accessories bathtub.

Counterproductive effects on the body:

- Rise in blood pressure, skin damage such as inflammation, eczema, psoriasis, burns and fainting.
- In pregnant people it can affect the cells of the baby in formation.
- Hyperthermia that can affect both men and women.

The ideal temperature of water use in a bathtub should be between 98.6-101.3°F; that is why the limitation of 100.4°F is recommended.

- For good hydromassage functioning is suggested that this should be filled up to 5 cm of the pump and the maintainer of temperature (if any) are turned on and connected correctly.
- Check the operation of the lights and the waterjets, aerjets and additional accessories, and button on and the filled system of the bathtub.
- The heater has the possibility of being configured at 60 ° C, but its use is recommended at 55 ° C, this to ensure an optimal temperature curve and that
- **Electrical needs:** The connection must be adequate for the need for electrical consumption of each heater of 50 W.
- Clean the heater filter each time the jacuzzi is used.
- When performing a general cleaning of the hot tub using chlorine and other chemical components, check the water's pH level (measure of acidity or alkalinity: 7.0–7.6) and chlorine concentration (up to 1 ppm) before using the heater's motor pump, as this directly affects the product warranty. It is important to use a comparator kit to test pH, especially in areas where hard water is used (treated from natural springs and nearby sources).
- Use a 130-micron Y-strainer for the heater.



Recomendaciones Generales

General recommendation

- Durante la obra bañera (tina) o hidromasaje siempre debe estar cubierto por un plástico protector para evitar ralladuras y maltratos.
- La bañera (tina) o hidromasaje debe ser instalado después de que se realice todo el enchape y trabajos locativos en el baño.
- La bañera (tina) o hidromasaje con el auto portante tienen la altura necesaria para permitir un fácil acceso, por lo tanto NO se debe colocar rellenos o bases extra para aumentar la altura.
- Verifique que no haya fugas en las mangueras y en la motobomba, antes de finalizar la instalación.
- Verifique que la manguera de succión este amarrada y puesta hacia arriba de manera que por esta no se salga el agua y haya filtraciones.
- Cuando su hidromasaje sea instalado en exteriores, los motores NO DEBEN UBICARSE en un lugar donde se mojen.
- No reubicar ninguno de los componentes y/o equipos del hidromasaje.
- Si su equipo tiene sistema de aeroterapia, recuerde ubicar el blower (soplador) 15 cm alejado del muro, de lo contrario puede sufrir recalentamiento.
- Antes de instalar revise que su producto cumpla con todas las especificaciones exigidas en la orden de compra. (Color, ubicación de equipos, numero de accesorios, etc.).
- Ubique el desagüe adicional en la zona de los equipos.
- Verifique el funcionamiento de todos los equipos y accesorios antes de cerrar muros.
- Para conectar sus equipos no se debe utilizar extensiones, ni tomas múltiples.

- The bathtub should be covered with a protective film to prevent scratches and abuse during the remodeling work
- The bathtub or whirlpool must be installed after all the plating and locative work in the bathroom is made.
- The bathtub with the pre leveled support base are high enough to allow easy access therefore it is not necessary an extra base to increase height
- Make sure there are no leaks in the hoses and the pump before finishing installation.
- Verify that the suction hose is tied and placed up so that the water is not going out and have leaks.
- When your whirlpool is installed outdoors, the motors should not be located in a place where they get wet.
- If your equipment has chromotherapy, is not recommended relocate it.
- Do not relocate any of the hydromassage components and / or equipment.
- If your equipment has air massage equipment, remember to place the blower equipment 5.9" away from the wall, otherwise it may suffer overheating.
- Before installing check that your product meets all required specifications in the purchase order. (Color, equipment location, number of accessories, etc.)
- Place the additional drain in the equipment zone.
- Check the operation of all the equipment and accessories before closing walls.
- To connect your computers should not use extensions or multiple sockets.



Importante: Para dudas sobre instalación, dimensiones, uso, fichas técnicas del producto que adquirió o piensa adquirir contacte al asesor de su zona o comuníquese con el departamento de servicio técnico de Firplak S.A al:

Firplak tel: 4441771 (opción: 2) ☎ +57 316-481-2857

Important: Any doubt about installation, dimensions, use, technical specifications of the product purchased or plan to purchase contact your local advisor or contact service department of: **Firplak SA, tel:** 444 17 71 (opcion: 2) ☎ +57 316-481-2857



Para más información con respecto a la instalación del calentador, conexiones eléctricas y precauciones por favor remítase al manual del fabricante.

For more information regarding heater installation, electrical connections, and precautions, please refer to the manufacturer's manual.



FIRPLAK

www.firplak.com

Sede principal: Calle 29 N° 41-15 (Itagüí - Antioquia)

*La información utilizada en este instructivo está basada en el manual de instalación del producto Clasic.

*The information used in this instruction is based on the Clasic product installation manual.